

# ELEKTROMOTORNA PUMPA ZA PRETAKANJE MASTI

Elektromotorna pumpa za pretakanje 10-4000 koristi se kod centralnih sistema za podmazivanje za automatsku dopunu pumpi sa mazivom, kao i za pretakanje maziva iz jednog rezervoara u drugi. Predviđena je za rad u najtežim uslovima kakvi su na bagerima površinskih kopova, železarama, cementarama i.t.d. Elektromotorna pumpa za pretakanje je opremljena zup astom pumpom namenjenom za mast. Na usisnom vodu pumpe nalazi se usisni filter koji štiti pumpu i itav sistem od ulaska ne isto a, a na potisnom vodu ugra en je ventil sigurnosti koji pumpu štiti od preoptere enja. Montira se na standardnu ba vu za mast od 200 dm<sup>3</sup>. Puma se isporu uje sa gumenim crevom NP16x3000mm i na sebi poseduje mesto za vezivanje dizalice kako bi se lakše vršila zamena buradi

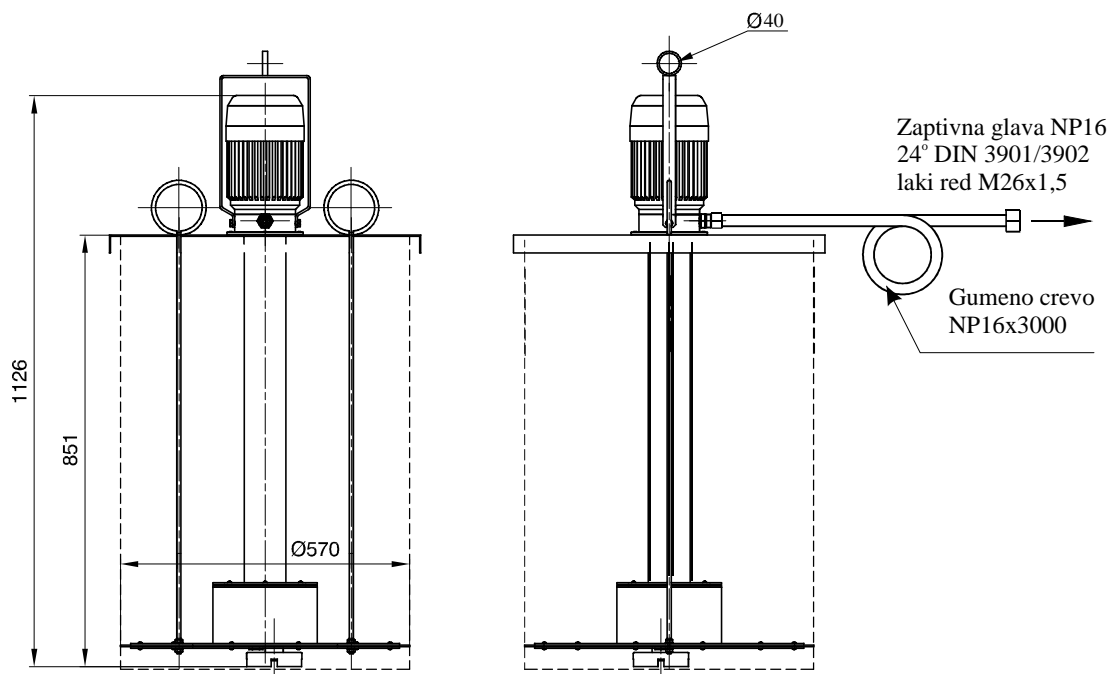

Oznaka za narivanje	10 - 4000	
Fluid	mast konzist.br.	NLGI <3
	temperatura	-10 ; +60 °C
Protok maziva	6 dm <sup>3</sup> /min	
Radni pritisak maziva	25 bar	
Elektromotor	snaga	0,55kW
	napon	3x400V 50Hz
	broj obrtaja	910 o/min
Masa	43 kg	

SIMBOL

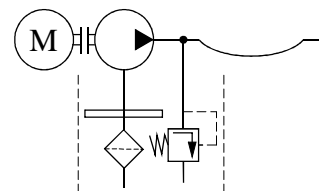

**FLUIDOTEHNIC**  
PRIVREDNO DRUŠTVO ZA PROIZVODNJU, PROMET I USLUGE D.O.O.

**SRBIJA**  
36210 VRNJAČKA BANJA  
Ruđinci 175 A  
tel/fax: +381 - 36 - 631 - 710  
631 - 711  
E-mail: office@fluidotehnic.com

# ELEKTROMOTORNA PUMPA ZA PRETAKANJE MASTI SA DIZALICOM



Elektromotorna pumpa za pretakanje 10-4000/D koristi se kod centralnih sistema za podmazivanje za automatsku dopunu pumpi sa mazivom, kao i za pretakanje maziva iz jednog rezervoara u drugi. Predviđena je za rad u najtežim uslovima kakvi su na bagerima površinskih kopova, železarama, cementarama i.t.d. Elektromotorna pumpa za pretakanje je opremljena zupastom pumpom namenjenom za mast. Na usisnom vodu pumpe nalazi se filter koji štiti pumpu i čitav sistem od ulaska nečistoća, a na potisnom vodu ugrađen je ventil sigurnosti koji pumpu štiti od preopterećenja. Elektromotorna pumpa za pretakanje se montira na standardnu bazu za mast od 200 dm<sup>3</sup>. Pumpa se isporučuje sa gumenim crevom NP16x3000mm.

Pumpa je opremljena sa dizalicom i stalkom za lakšu manipulaciju (zamena buradi).

SIMBOL

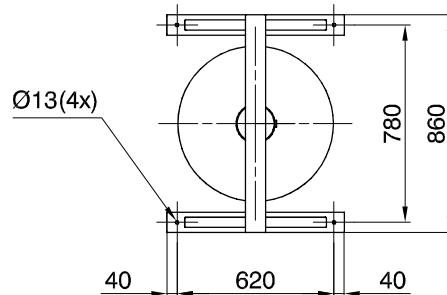
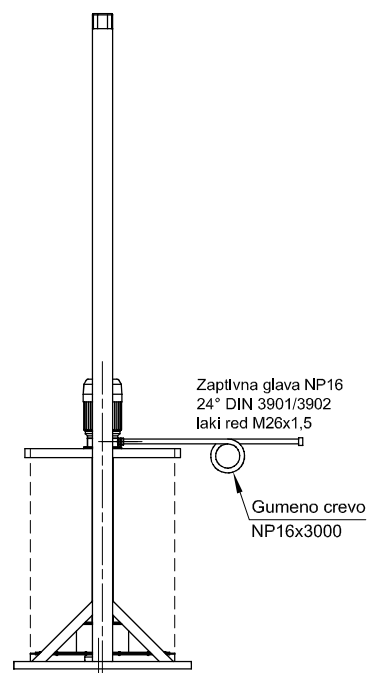
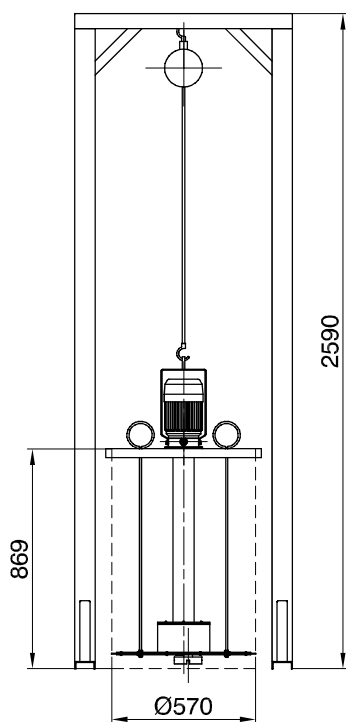
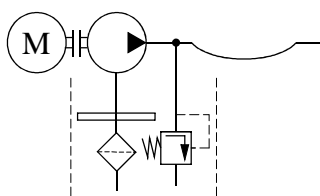

Oznaka za narudžbu	10 - 4000/D	
Fluid	mast konzist.br.	NLGI <3
	temperatura	-10 ; +60 °C
Protok maziva	6 dm <sup>3</sup> /min	
Radni pritisak maziva	25 bar	
Elektromotor	snaga	0,55kW
	napon	3x400V 50Hz
	broj obrtaja	910 o/min
Masa	97 kg	



## FLUIDOTEHNIC

PRIVREDNO DRUŠTVO ZA PROIZVODNJU, PROMET I USLUGE D.O.O.

SRBIJA

36210 VRNJAČKA BANJA

Rudinci 175 A

tel/fax: +381 - 36 - 631 - 710

631 - 711

E-mail: office@fluidotehnic.com